



Серия W

Фильтры-регуляторы Серии W поставляются с присоединительными размерами M5 ~ G1". И могут использоваться для регулирования давления в диапазоне от 0.5 до 9.5 Бар. Фильтры-регуляторы снабжены клапаном сброса избыточного давления со стороны потребителя, поставляются с 25 мкм фильтром и полуавтоматическим сливом конденсата, манометром и кронштейном.

SA-W40-15-D

- ① Блок подготовки воздуха.
- ② W - Фильтр-регулятор
10, 20, 30, 40, 50 - типоразмеры.
- ③ Присоединительная резьба:
M5=M5x0.8;06=G1/8";08=G1/4"; 10=G3/8";15=G1/2";20=G3/4";25=G1".
- ④ Пусто - полуавтоматический сброс конденсата.
D - автоматический сброс конденсата, для W20 и W30 возможна установка автосброса в спец. стакане, для W40 и W50 автосброс ZDPS-40 устанавливается в стандартный стакан.

Технические характеристики					
Рабочая среда	Воздух				
Конструкция	Мембранный регулятор и Фильтр циклонного типа				
Материалы	Алюминий, технополимер, нейлон, NBR				
Присоединение	M5 - G1"				
Крепление	Вертикальное крепление				
Максимальное входное давление	15 Бар				
Диапазон регулирования давления	0.5~9.5 Бар				
Диапазон рабочих температур	0~60 °C				
Слив конденсата	Автоматический и полуавтоматический				
Модель	W10	W20	W30	W40	W50
Присоединительная резьба	M5x0.8	G1/8"; G1/4"	G1/4"; G3/8"	G1/2"; G3/4"	G3/4"; G1"
Присоединительная резьба для манометра	G1/16"	G1/8"	G1/8"	G1/4"	G1/4"
Максимальный объем конденсата, см ³	8	28	40	75	75
Вес, кг	0.09	0.32	0.4	0.72	1.5
Наличие защитного стакана	нет	нет	да	да	да

Расходные характеристики

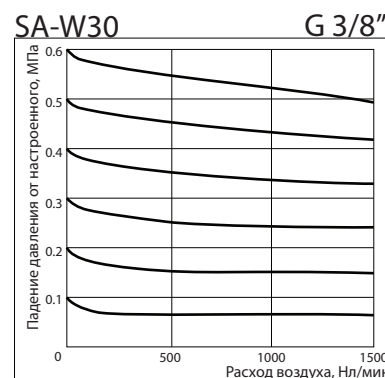
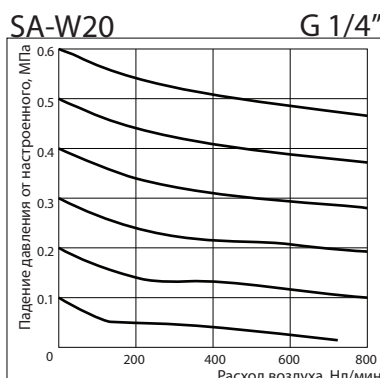
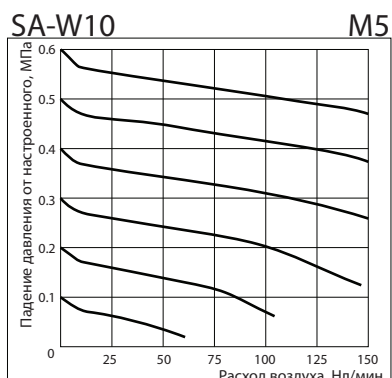

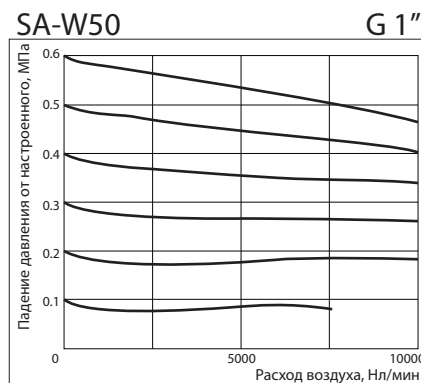
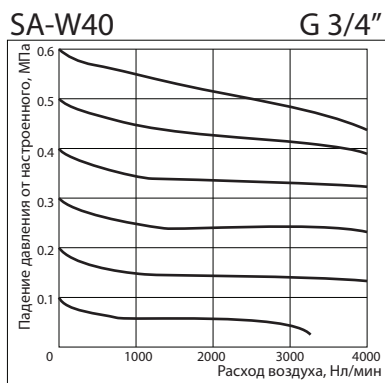
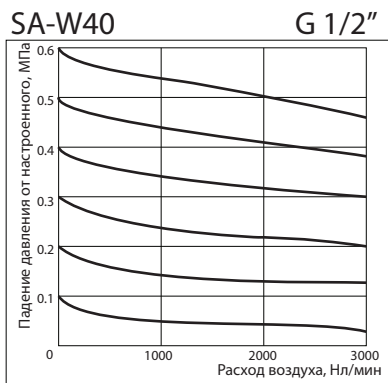

Габаритные и присоединительные размеры

SA-W10(W20)

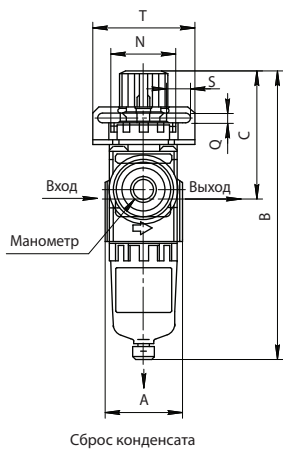

SA-W30(W40, W50)

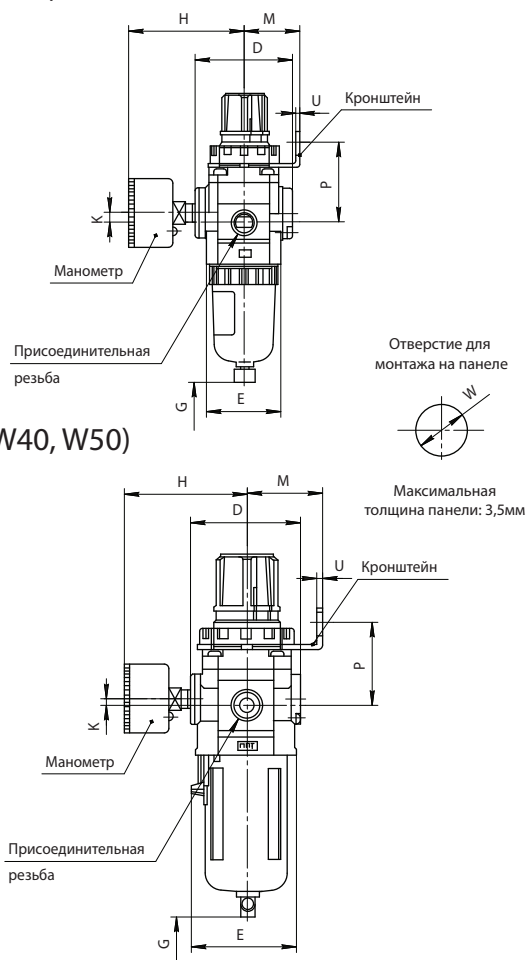
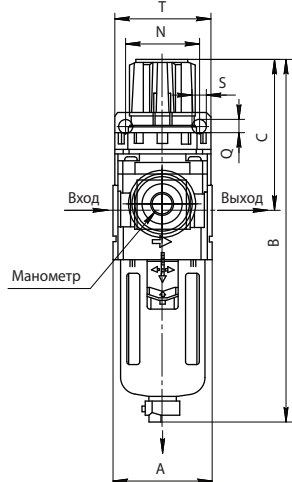

Модель	Присоед. резьба	Габаритные размеры						Габаритные размеры с									
								манометром		кронштейном							
		A	B	C	D	E	G	H	K	M	N	P	Q	S	T	U	W
SA-W10	M5X0.8	25	109.5	50.5	25	28	50	26	0	25	28	30	4.5	6.5	40	2	20.5
SA-W20	G1/8"; G1/4"	40	164.5	78	40	40	80	57	5	30	34	43.5	5.4	15.4	55	2.3	33.5
SA-W30	G1/4"; G3/8"	53	211	92.5	53	56	105	61	3.5	39	40	46	6.5	8	53	2.3	42.5
SA-W40-15	G1/2"	70	262	112	70	73	105	71	1.5	50	54	53.5	8.5	10.5	70	2.3	52.5
SA-W40-20	G3/4"	75	267	114	70	73	105	71	1.5	50	54	55.5	8.5	10.5	70	2.3	52.5
SA-W50	G3/4"; G1"	90	338	116	90	90	105	76	1.2	50	54	62	8.5	10.5	70	2.3	52.5