



Серии PATKM

Жесткие ниппели PATKM с цанговыми фитингами под пластиковый трубопровод. С аксиальным и радиальным подводом вакуума. Применяются для работы с жесткими, ровными поверхностями. Ниппели данной серии используются с присосками серии PAG.

SVV-PATKM-10-N



- ① Вакуумная техника
- ② PATKM - серия PATKM и PAУKM.
- ③ Вакуумный порт выхода: T - вертикальный, Y - горизонтальный.
- ④ Диаметр присосок: 10 мм, 15 мм, 20 мм, 25 мм, 30 мм, 40 мм, 50мм.
- ⑤ Материал присосок: N - NBR,
S - силикон.

Габаритные и присоединительные размеры

PATKM

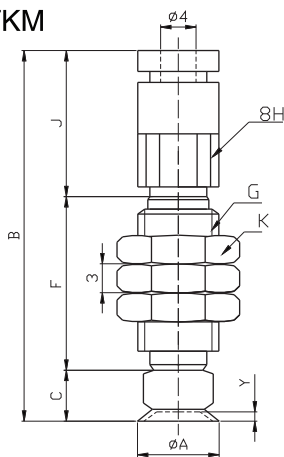

10 ~ 20

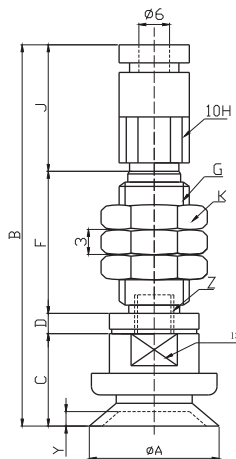

25 • 30

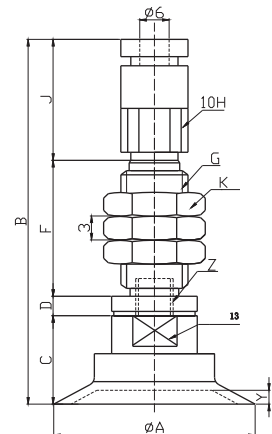

40 • 50

PATKM	A	B	C	D	F	G	J	K	Y	Z
PATKM-10	10	38,5	7,5	-	18	M10×1,5	13	14H	0,6	-
PATKM-15	15	38,5	7,5	-	18	M10×1,5	13	14H	0,9	-
PATKM-20	20	41	10	-	18	M10×1,5	13	14H	1,2	-
PATKM-25	25	59,2	18	4,2	23	M10×1,5	14	14H	1,5	M6×1,0
PATKM-30	30	59,2	18	4,2	23	M10×1,5	14	14H	1,8	M6×1,0
PATKM-40	40	59,2	18	4,2	23	M10×1,5	14	14H	2,4	M6×1,0
PATKM-50	50	59,2	18	4,2	23	M10×1,5	14	14H	3	M6×1,0

Специалист

Компетентность в пневматике и автоматизации

УКМ

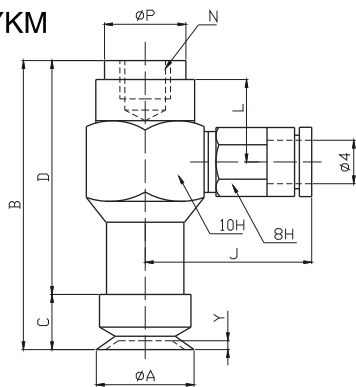

10 ~ 20

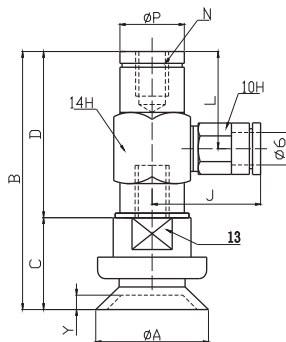

25 • 30

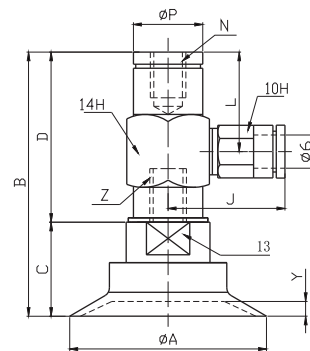

40 • 50

РАУКМ	A	B	C	D	J	L	N	P	Y	Z
РАУКМ-10	10	33	7,5	25,5	18	12,5	М5 глубиной 6	7	0,6	-
РАУКМ-15	15	33	7,5	25,5	18	12,5	М5 глубиной 6	7	0,9	-
РАУКМ-20	20	35,5	10	25,5	18	12,5	М5 глубиной 6	12	1,2	-
РАУКМ-25	25	51,2	18	33,2	21	20	М6 глубиной 6	12	1,5	М6×1,0
РАУКМ-30	30	51,2	18	33,2	21	20	М6 глубиной 6	12	1,8	М6×1,0
РАУКМ-40	40	51,2	18	33,2	21	20	М6 глубиной 6	12	2,4	М6×1,0
РАУКМ-50	50	51,2	18	33,2	21	20	М6 глубиной 6	12	3	М6×1,0

9

Вакуумная техника
Присоски и ниппельные системы