

Серия МНТ2

Схваты серии МНТ2 с раскрытием губок $-3^\circ \sim +28^\circ$ и увеличенным крутящим моментом при сжатии. Поставляются четырех типоразмеров. Схваты данной серии оснащены магнитом и могут использоваться с датчиком для контроля положения губок.

SC-MHT2-32D

① ② ③ ④ ⑤

- ① Пневмоцилиндр.
- ② МНТ2 - Серия МНТ2.
- ③ Двух ходовой.
- ④ Типоразмер.
- ⑤ D – двустороннего действия.

Технические характеристики				
Типоразмер	32	40	50	63
Угол раскрытия	$-3^\circ \sim 28^\circ$	$-3^\circ \sim 27^\circ$	$-2^\circ \sim 23^\circ$	$-2^\circ \sim 23^\circ$
Действие	Двустороннее			
Рабочая среда	Воздух (после фильтрации 40 мкм)			
Диапазон рабочего давления	1~6 Бар			
Диапазон рабочих температур	$-10 \sim +60^\circ\text{C}$			
Повторяемость, мм	$\pm 0,2$			
Максимальная рабочая частота, циклов/мин	30			
Крутящий момент при сжатии, Н·м	12,4	36	63	106
Вес, гр	800	1009	1930	2800
Присоединительная резьба	G1/8"		G1/4"	

Габаритные и присоединительные размеры

SC-MHT2-32D

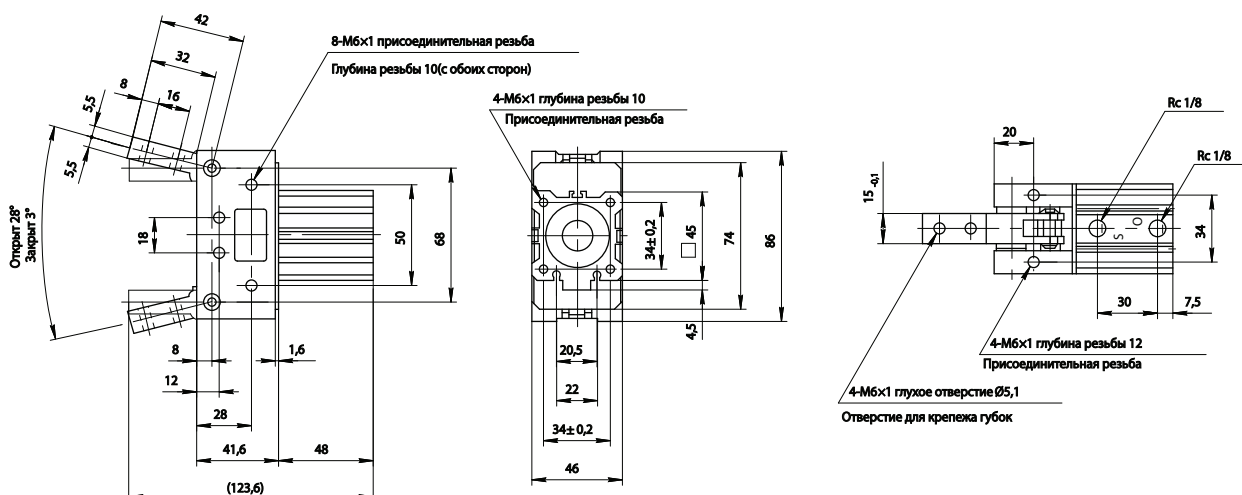

Исполнительные механизмы

Схваты

SC-MHT2-40D

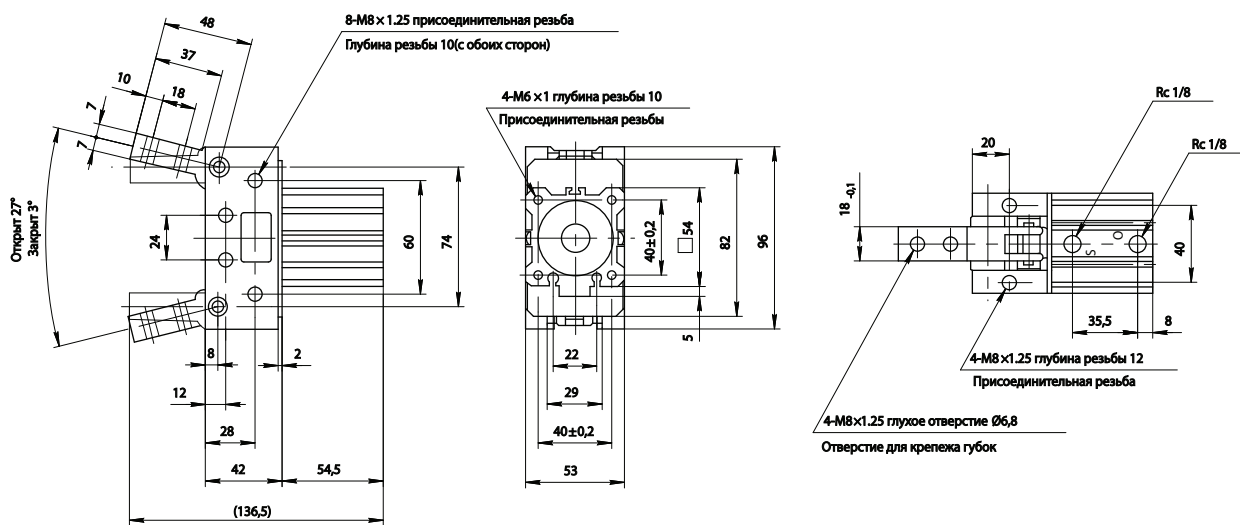

SC-MHT2-50D

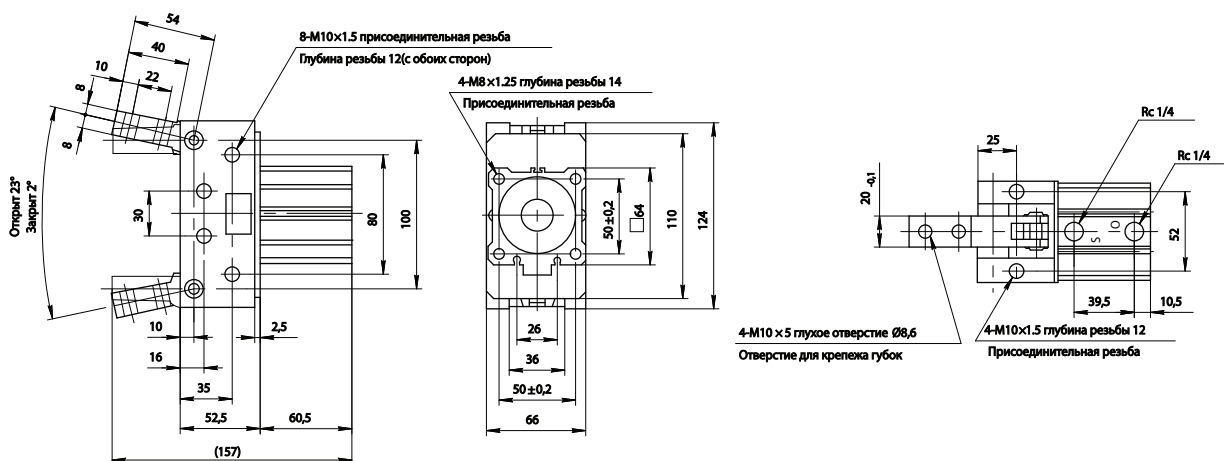

SC-MHT2-63D

