



Серия FH

Фильтры Серии FH поставляются с присоединительными размерами G1/4"~G1". Могут использоваться для очистки сжатого воздуха от твердых частиц и влаги при давлении до 35 Бар. Фильтры снабжены устройством полуавтоматического сброса конденсата.

SA-FH-08

① ② ③

- ① Блок подготовки воздуха.
- ② FH - Фильтр.
- ③ Присоединительная резьба:
08=G1/4"; 10=G3/8"; 15=G1/2"; 20=G3/4"; 25=G1.

Технические характеристики	
Рабочая среда	Воздух
Конструкция	Циклонного типа
Присоединение	G1/4" - G1"
Крепление	Вертикальное
Максимальное входное давление	40 Бар
Диапазон рабочего давления	35 Бар
Тонкость фильтрации	25 мкм
Диапазон рабочих температур	-5~60 °C
Слив конденсата	Полуавтоматический

Габаритные и присоединительные размеры

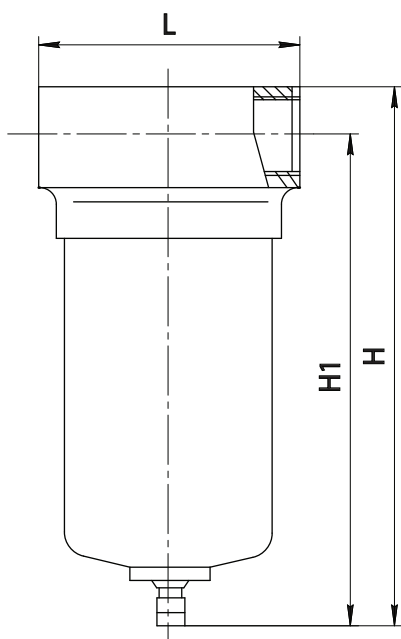

Модель	Присоединительная резьба	Габаритные размеры		
		L	H	H1
SA-FH-08	G1/4"	60	160	145
SA-FH-10	G3/8"	60	160	145
SA-FH-15	G1/2"	60	160	145
SA-FH-20	G3/4"	90	215	190
SA-FH-25	G1"	90	215	190